

Odciągacze lakiernicze

skrojone na miarę i do wszechstronnych zastosowań

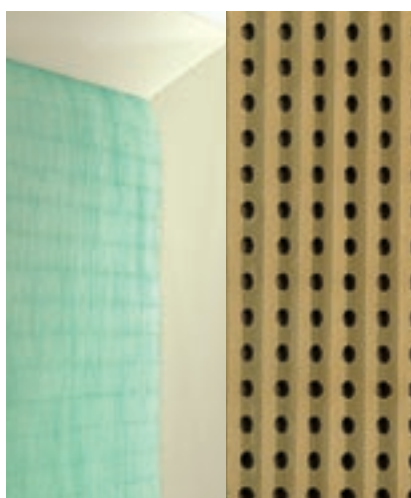

Strona montażowa wentylatora

Przy zamówieniu prosimy podać, po której stronie życzą sobie Państwo wentylator. Standardowo jest po prawej, montaż po lewej jest możliwy.

Dla wentylacji silnika konieczny jest odstęp od ściany 50 mm.

* \varnothing 450 mm = 235mm

** \varnothing 450 mm = 100mm

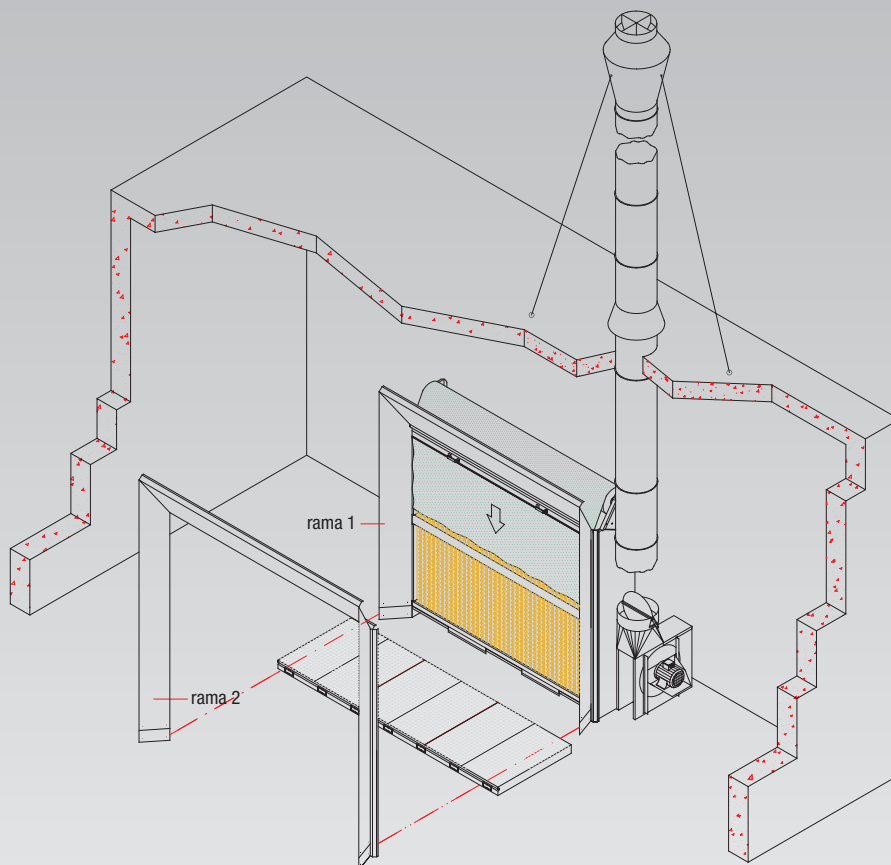

Odciągi lakiernicze - wydajne i ekonomiczne

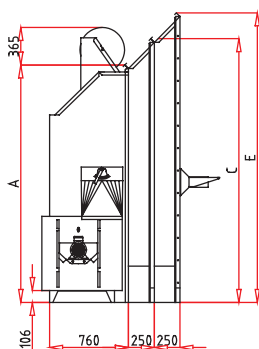

widok z boku

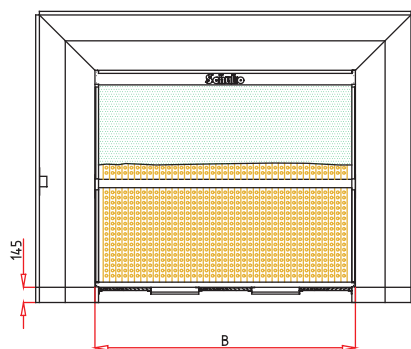

widok z przodu

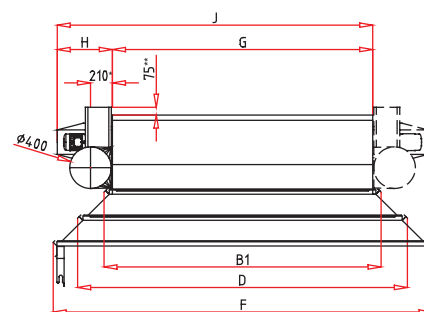

widok z góry

System Ściany lakiernicze typu FARBMEISTER produkowane przez firmę Schuko

działające na zasadzie separacji na sucho, stanowią podstawą ekonomicznego i dobrze funkcjonującego systemu wentylacji wszelkich miejsc, w których prowadzi się malowanie natryskowe farbami na bazie rozpuszczalników organicznych. Wysokowydajny wentylator, skonstruowany według najnowszej technologii, odciąga opary i mgiełkę farby oraz kieruje je do systemu separacji podwójnego działania.

Wykonanie Kompletna ściana lakiernicza wykonana jest jako konstrukcja samonośna z blachy ocynkowanej metodą Sendzimira. Wentylator w wersji standardowej zamontowany jest po prawej stronie ściany lakierniczej. Lokalizacja wentylatora z lewej strony jest możliwa za dopłatą (należy podać to już w zamówieniu). Dokładne wypozyjonowanie rurociągu wywiewnego podane zostało na arkuszu danych technicznych. Ściana lakiernicza FARBMEISTER dostępna jest w wersji z filtrem metalowym lub kartonowym. Wielkość konstrukcyjna ściany lakierniczej może być dobrana do konkretnych wymogów (lakierowanie na koziolkach lub na systemie zawiesi jezdnych). Powierzchnia odciągowa może być rozbudowana dzięki systemowi dokręcanych ram. Szczegóły znajdują Państwo w tabeli z danymi technicznymi.

Osprzęt specjalny

Urządzenie rozwijające: W przypadku większej ilości odsysanego materiału sensownym staje się zastosowanie dodatkowej, wstępnej maty filtracyjnej. Mata filtrująca jest nawinięta na wał urządzenia rozwijającego umieszczonego na ścianie lakierniczej. W razie potrzeby matę można po prostu rozwinąć i nasunąć przed powierzchnią odciągową ściany lakierniczej. Zwiększa to żywotność standardowych mat filtracyjnych. W przypadku zabrudzenia maty filtracyjnej należy wyciąć zużytą część i rozwinąć jej kolejny fragment.



Efektywne połączenie ściany lakierniczej i odpylania podłogowego



Suche ściany lakiernicze o powierzchni uderzeniowej z kartonu, włókniny filtrującej lub z metalu.

Tryb oszczędzania energii: Sporą część czasu lakierowania zajmuje czas uzbrajania. Aby zapobiec temu, że w czasie tych czynności niepotrzebnie wysysane jest ciepłe powietrze, istnieje możliwość dozbroyenia ściany lakierniczej FARBMEISTER w pneumatyczną energooszczędną zasuwę odcinającą. Przy zawieszeniu pistoletu natryskowego lub lakierniczego kłapa ta automatycznie się zamyka i wysysana będzie tylko część ciepłego powietrza. Podczas właściwego procesu lakierowania wywiew odbywa się pełną mocą.

Ruszty i wanny osadowe pyłu lakieru: Celem uniknięcia osadzania się lakieru w obszarze lakierowania ściana FARBMEISTER może zostać wyposażona w przedni ruszt.

Opadające cząsteczki lakieru zbierają się w wannie osadowej i tam mogą twardnieć. Zebrany w ten sposób pył lakieru można regularnie usuwać. Wysokość konstrukcyjna wanny osadowej wynosi 100mm. Możliwe jest wpuszczenie jej w posadzkę.

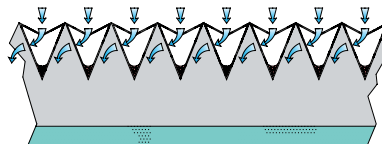

Filtr kartonowy

W pierwszym stopniu oczyszczania cząsteczki lakieru niesione prądem powietrza uderzają w kartonowe maty filtracyjne. Cząsteczki lakieru trafiają prosto do „kieszni” filtra kartonowego, gdzie pozostają i twardnieją.

Tak oczyszczone powietrze jest przekierowywane o 180 stopni, trafia na matę filtracji dokładnej, gdzie odbywa się drugie oczyszczanie. Dopiero potem przefiltrowane powietrze dostaje się do wentylatora i wyrzucane jest na zewnątrz.

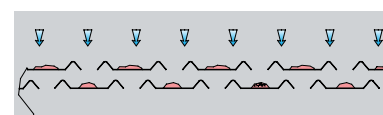

Filtr metalowy lamelowy

W pierwszym stopniu oczyszczania cząsteczki lakieru niesione prądem powietrza uderzają w labirynt lamelek z ocynkowanej blachy. Ich specjalny kształt powoduje kilkukrotną zmianę kierunku filtrowanego prądu powietrza, przy jednoczesnym spadku prędkości przepływu.

Działający na zasadzie siły odśrodkowej separator powoduje oddzielenie większości drobin stałych już na pierwszym etapie filtrowania. Na swojej drodze do wentylatora powietrze przepływa przez matę filtracji dokładnej i tam odbywa się drugie oczyszczanie. Dopiero potem wywiewane powietrze zostaje wyrzucone przez wentylator na zewnątrz.

Dane techniczne

Nr art. z filtrem kartonowym	Nr art. z filtrem lamelowym	FARB- MEISTER typ	Silnik [kW]	Wysokość A	Szerokość			Rama 1		Rama 2		Szer. obudowy G	Odstawanie wentylatora H	Szerokość J	Wylot Ø	Wydajność powietrza [m³/h]
					B	B1	C	D	E	F						
527 100	527 130	10/25	2,5	1.290	2.500	2.635	1.540	3.140	1.790	3.640	2.505	830	3.335	400	4.500	
		10/25	1,0/4,0	1.290	2.500	2.635	1.540	3.140	1.790	3.640	2.505	830	3.335	400	4.500	
527 200	527 230	10/30	2,5	1.290	3.000	3.135	1.540	3.640	1.790	4.140	3.005	830	3.835	400	5.400	
		10/30	1,0/4,0	1.290	3.000	3.135	1.540	3.640	1.790	4.140	3.005	830	3.835	400	5.400	
527 300	527 330	20/20	2,5	2.290	2.000	2.135	2.540	2.640	2.790	3.140	2.005	830	2.835	400	7.200	
		20/20	1,0/4,0	2.290	2.000	2.135	2.540	2.640	2.790	3.140	2.005	830	2.835	400	7.200	
527 400	527 430	20/25	3,6	2.290	2.500	2.635	2.540	3.140	2.790	3.640	2.505	830	3.335	400	9.000	
		20/25	1,0/4,0	2.290	2.500	2.635	2.540	3.140	2.790	3.640	2.505	830	3.335	400	9.000	
527 500	527 530	20/30	3,6	2.290	3.000	3.135	2.540	3.640	2.790	4.140	3.005	830	3.835	400	10.800	
		20/30	1,0/4,0	2.290	3.000	3.135	2.540	3.640	2.790	4.140	3.005	830	3.835	400	10.800	
527 600	527 630	20/30	5,0	2.290	3.000	3.135	2.540	3.640	2.790	4.140	3.005	910	3.915	450	10.800	
		20/30	1,8/6,5	2.290	3.000	3.135	2.540	3.640	2.790	4.140	3.005	910	3.915	450	10.800	

Ściana lakiernicza lub odpylanie podposadzkowe - do wyboru

UNIVERSA – nazwa ta jest adekwatna do faktycznie uniwersalnych możliwości tej ściany lakierniczej.

Ze ściany lakierniczej FARBMEISTER można w dowolnym czasie całkowicie przejść na odsysanie podposadzkowe, właśnie na wersję UNIVERSA.

Ściana lakiernicza FARBMEISTER po dołączeniu elementu odciągania podposadzkowego staje się systemem UNIVERSA.

W dalszym ciągu można ją jednak używać jako właściwą ścianę lakierniczą FARBMEISTER lub przełączyć na instalację odpylania podposadzkowego, gdzie mgiełka farby i rozpuszczalniki są na dużej powierzchni odciągane w dół. Przy zmieniających się zadaniach natryskiwania często korzystniej jest natryskiwać przed ścianą lakierniczą i mieć jednak możliwość obejścia przedmiotu i polakierowania go ze wszystkich stron. Połączenie ściany lakierniczej i instalacji podposadzkowej to właśnie UNIVERSA, a jej wartość trudno przecenić.

Element podposadzkowy wpuszczany w podłogę stanowi główną część instalacji odciągowej UNIVERSA. Przy głębokości kanału ziemnego jedynie 500mm, zapewniona jest skuteczność oczyszczania odsysanego strumienia powietrza i osiągnięcie optymalnych efektów natryskiwania.

Odciągnięte powietrze może być do wyboru i bezstopniowo wyprowadzane przez ścianę lakierniczą i / lub poprzez instalację podposadzkową. Ten prosty i dopasowany do indywidualnych potrzeb sposób regulacji przepływu ilości powietrza podczas procesu natryskiwania zaspokaja wszelkie życzenia.

Tryb oszczędzania energii – patrz strona 3.

Szafa sterownicza może zostać wyposażona w dodatkowe urządzenie (automatyka regulacji wyłączenia i biegu po wyłączeniu, nr art. 986 050). Dzięki tej opcji można wpływać na czas pracy wentylatora na 1 stopniu obrotów.

Za pomocą potencjometru można nastawić czas pracy po wyłączeniu w zakresie od 2 minut do 8 godzin. Możliwe jest takie zaprogramowanie ściany lakierniczej, aby po zakończeniu pracy w pomieszczeniu lakierniczym wentylator odciągał opary w określonym czasie, a następnie aby instalacja wyłączyła się samoczynnie.

Nasi przedstawiciele techniczni chętnie udzielą Państwu informacji na temat centrali nawiewnych pasujących do FARBMEISTER i UNIVERSA.

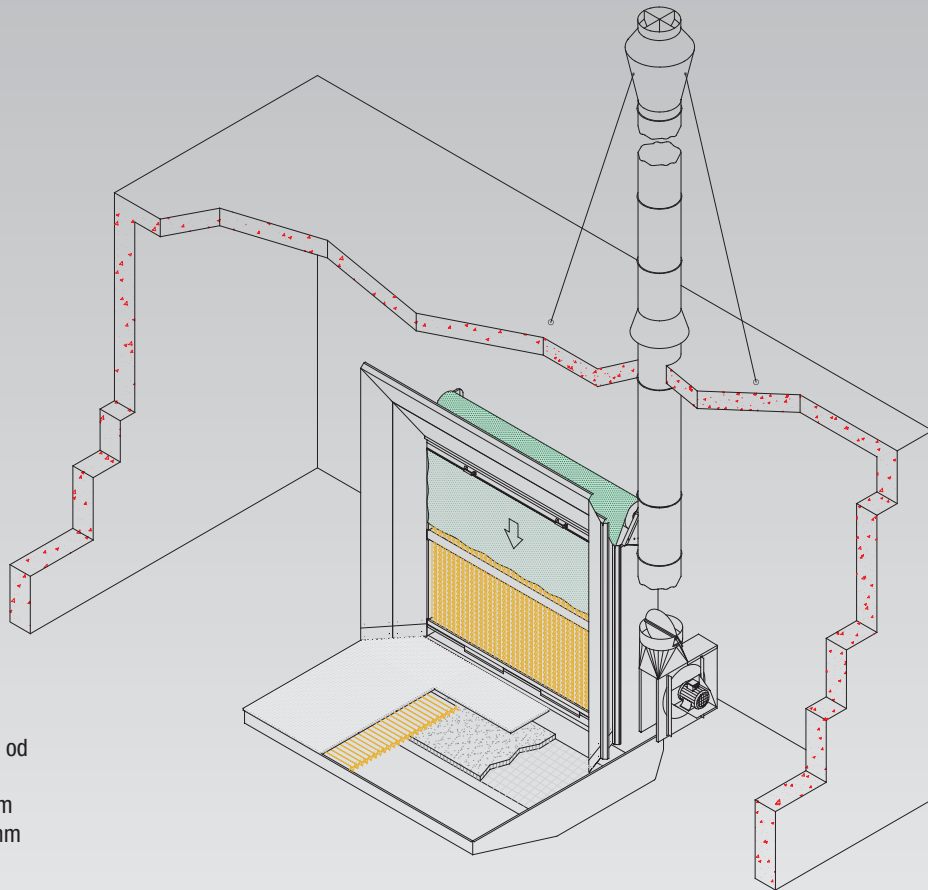

Dla wentylacji silnika konieczny jest odstęp od ściany 50 mm.
 * \varnothing 450 mm = 235mm
 ** \varnothing 450 mm = 100mm

Wymiary

UNIVERSA 28/30 FARBMEISTER nr art. 527 700			
Typ	A	B	C*
20/20	3.055	3.195	140
20/25	3.055	3.195	390
20/30	3.055	3.195	640

UNIVERSA 28/40 FARBMEISTER nr art. 527 800			
Typ	A	B	C*
20/20	4.060	4.200	0
20/25	4.060	4.200	0
20/30	4.060	4.200	115

* Wymiary C należy koniecznie dotrzymać, aby zapewnić odpowiedni odstęp wentylatora od ściany. Po tej stronie, po której nie będzie wentylatora, ściana może sięgać aż do kanału ziemnego.

Wymiary i dane techniczne ściany lakierniczej znajdują się w tabeli na stronie 4.

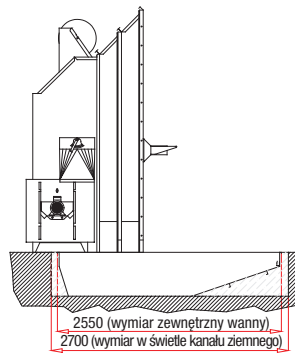

widok z boku

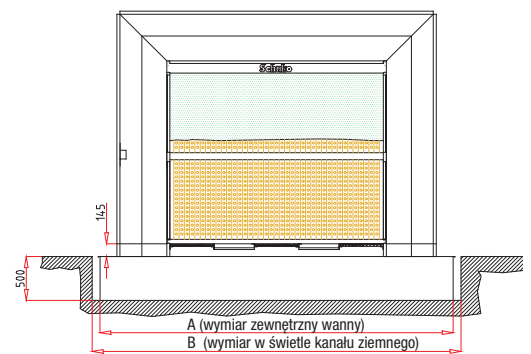

widok z przodu

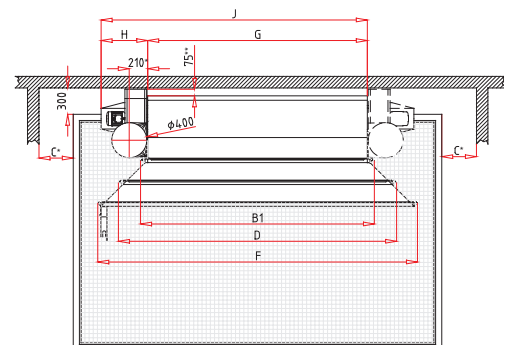

widok z góry

Prosimy wybrać elementy do zbudowania systemu odciągu oparów lakierniczych typu FARBMEISTER i UNIVERSA firmy Schuko, idealnie dopasowanego do Państwa potrzeb

Art. nr	Ilość	Nazwa artykułu
527 100		FARBMEISTER typ 10/25; 2,5 kW; 400 mm Ø; 5.500 m³/h
527 200		FARBMEISTER typ 10/30; 2,5 kW; 400 mm Ø; 6.000 m³/h
527 300		FARBMEISTER typ 20/20; 2,5 kW; 400 mm Ø; 6.500 m³/h
527 400		FARBMEISTER typ 20/25; 3,3 kW; 400 mm Ø; 8.300 m³/h
527 500		FARBMEISTER typ 20/30; 3,3 kW; 400 mm Ø; 8.300 m³/h
527 600		FARBMEISTER typ 20/30; 4,6 kW; 450 mm Ø; 11.000 m³/h
511 020		przedni ruszt kratkowy dla FARBMEISTER, 1.000 x 2.500 x 100mm
511 030		przedni ruszt kratkowy dla FARBMEISTER, 1.000 x 3.000 x 100mm
511 040		przedni ruszt kratkowy dla FARBMEISTER, 1.000 x 3.500 x 100mm
511 060		przedni ruszt kratkowy dla FARBMEISTER, 1.000 x 2.500 x 100mm
511 070		przedni ruszt kratkowy dla FARBMEISTER, 1.250 x 3.000 x 100mm
511 080		przedni ruszt kratkowy dla FARBMEISTER, 1.250 x 3.500 x 100mm
527 110		pierwsze poszerzenie powierzchni zasysania do FARBMEISTER typu 10/25
527 210		pierwsze poszerzenie powierzchni zasysania do FARBMEISTER typu 10/30
527 310		pierwsze poszerzenie powierzchni zasysania do FARBMEISTER typu 20/20
527 410		pierwsze poszerzenie powierzchni zasysania do FARBMEISTER typu 20/25
527 510		pierwsze poszerzenie powierzchni zasysania do FARBMEISTER typu 20/30
527 120		drugie poszerzenie powierzchni zasysania do FARBMEISTER typu 10/25
527 220		drugie poszerzenie powierzchni zasysania do FARBMEISTER typu 10/30
527 320		drugie poszerzenie powierzchni zasysania do FARBMEISTER typu 20/20
527 420		drugie poszerzenie powierzchni zasysania do FARBMEISTER typu 20/25
527 520		drugie poszerzenie powierzchni zasysania do FARBMEISTER typu 20/30
527 700		UNIVERSA instalacja podposadzkowa typu 28/30 z zespołem regulacji prowadzenia powietrza (tylko w połączeniu z FARBMEISTER)
527 800		UNIVERSA instalacja podposadzkowa typu 28/40 z zespołem regulacji prowadzenia powietrza (tylko w połączeniu z FARBMEISTER)
512 520		Zawór dla zawieszania pistoletu natryskowego z wyłącznikiem krańcowym posiadającym ochronę antyeksplzyjną, do sterowania wentylatorem (mocowanie na ścianie lakierniczej)
528 110		Urządzenie rozwijające, 2,0 m szer. wraz z 1 rolką maty filtracyjnej 2,0 x 25m
528 120		Urządzenie rozwijające 2,5 szer. wraz z 1 rolką maty filtracyjnej 2,5 x 25m
528 130		Urządzenie rozwijające 3,0 szer., z 2 rolkami maty filtracyjnej 1475mm x 25m
517 300		Stojak natryskowo-lakierniczy z obrotowym i blokowanym krzyżulcem
240 000		Rura 400 mm Ø
245 000		Rura 450 mm Ø
517 780		Silnik z 2 stopniami obrotów, 1,0 / 4,0 kW
517 790		Silnik z 2 stopniami obrotów, 1,8 / 6,5 kW

Art. nr	Ilość	Nazwa artykułu
304 000		Rura spiro 400 mm Ø, cena za metr
304 500		Rura spiro 450 mm Ø, cena za metr
454 000		Kolano 45 stopni, 400 mm Ø
454 500		Kolano 45 stopni, 450 mm Ø
904 000		Kolano 90 stopni, 400 mm (6 segmentów)
904 500		Kolano 90 stopni, 450 mm (6 segmentów)
515 700		Kolano wyrzutowe 45 stopni z siatką ochronną 400 mm Ø
515 800		Kolano wyrzutowe 45 stopni z siatką ochronną 450 mm Ø
586 800		Przejście dachowe do 400 mm Ø
586 900		Przejście dachowe do 500 mm Ø
272 300		Wyrzutnia dachowa 400 mm Ø
272 400		Wyrzutnia dachowa 450 mm Ø
650 400		Opaska nierdzewna z taśmą uszczelniającą 400 mm
650 450		Opaska nierdzewna z taśmą uszczelniającą 450 mm
704 000		Kołnierz pierścieniowy 400 mm Ø
704 500		Kołnierz pierścieniowy 500 mm Ø
111 600		Tłumik rurowy 400 mm Ø
111 700		Tłumik rurowy 450 mm Ø
691 000		Zawiesie rurowe 400 Ø
691 100		Zawiesie rurowe 450 Ø
524 000		Zamocowanie rury 400 mm Ø
524 500		Zamocowanie rury 450 mm Ø
986 000		Szafa sterownicza (bez ochrony antyeksplodyznej) dla FARBMEISTER, do sterowania wentylatora o mocy 2,5 kW, rozruch bezpośredni
986 040		Szafa sterownicza (bez ochrony antyeksplodyznej) dla FARBMEISTER, do sterowania wentylatora o mocy 3,6 kW, rozruch bezpośredni
986 030		Szafa sterownicza (bez ochrony antyeksplodyznej) dla FARBMEISTER, do sterowania wentylatora o mocy 4,6 kW, połączenie gwiazda-trójkąt
986 010		Szafa sterownicza (bez ochrony antyeksplodyznej) z przełączeniem na tryb oszczędzania energii, dla wentylatora FARBMEISTER z silnikiem z 2 stopniami obrotów 1,0/4,0 kW
986 060		Szafa sterownicza (bez ochrony antyeksplodyznej) z przełączeniem na tryb oszczędzania energii, dla wentylatora FARBMEISTER z silnikiem z 2 stopniami obrotów 1,8/6,5 kW
986 050		Automatyka wyłączania dla wyciągu oparów / czasu działania potencjometrem, zakres regulacji od 2 minut do 8 godzin.
986 100		Pulpit sterowniczy w wersji antyeksplodyznej do zdalnego sterowania ściany lakierniczej (na każdy wentylator 1 pulpit); za pomocą pulpitu w połączeniu z szafą sterowniczą można włączać lub wyłączać instalację odpylającą z pomieszczenia lakierniczego.
985 010		Włącznik / wyłącznik bez ochrony antyeksplodyznej, ze stycznikiem ochronnym silnika, do podłączenia ściany lakierniczej FARBMEISTER z silnikiem o mocy do 4,0 kW

Nasi specjaliści chętnie doradzą Państwu przy planowaniu pomieszczenia lakierniczego oraz w doborze odpowiedniej centrali nawiewnej.



Ekonomiczne odpylanie!



D-49196 Bad Laer · Gewerbepark 2 · Telefon +49 (0) 54 24 / 8 06-0 · Telefax +49 (0) 54 24 / 8 06-80 · info@schuko.de
D-88348 Bad Saulgau · Mackstraße 18 · Telefon +49 (0) 75 81 / 48 71-0 · Telefax +49 (0) 75 81 / 48 71-81 · saulgau@schuko.de
D-97478 Knetzgau · Industriestraße 22 · Telefon +49 (0) 95 27 / 92 28-0 · Telefax +49 (0) 95 27 / 92 28-32 · knetzgau@schuko.de
D-55481 Kirchberg/H. · Hugo-Wagener-Straße 11 · Telefon +49 (0) 67 63 / 5 01 · Telefax +49 (0) 67 63 / 5 04 · kirchberg@schuko.de
D-14959 Trebbin · Gewerbegebiet Zossener Straße 4 · Telefon +49 (0) 3 37 31 / 8 67-0 · Telefax +49 (0) 3 37 31 / 8 67-55 · trebbin@schuko.de
D-25451 Quickborn · Theodor-Storm-Straße 29 · Telefon +49 (0) 41 06 / 76 71-0 · Telefax +49 (0) 41 06 / 76 71-1 · quickborn@schuko.de
PL-62-561 Ślesin · Kolonia Sarnowa · Biskupie Sarnowskie 9 · Telefon +48 (0) 63 / 241 85 55 · Telefax +48 (0) 63 / 241 85 55 · slesin@schuko.com

www.schuko.com